



Дровяные печи-каменки для бани

КИРАСИР



РУКОВОДСТВО

по установке и эксплуатации

ГРЕЙВАРИ – Грей, Вари и Парся Дровяные печи-каменки для бани КИРАСИР

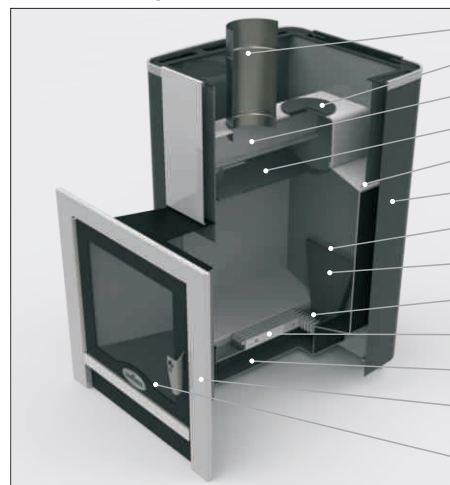

- Нержавеющий патрубок дымохода
- Крышка прочистного отверстия
- Дымовой коллектор
- Дефлектор
- Отверстия для вентиляции каменки
- Кожух-конвектор
- Подача вторичного воздуха
- Аэродинамическое сопло-экран
- Зольные подушки
- Балочный колосник
- Зольный ящик
- Широкий портал
- Дверка INTRO с диагональю экрана 40см(Кирасир 15) и 50см(Кирасир 20, 25)

Характеристика	Кирасир 10	Кирасир 15	Кирасир 20	Кирасир 25
Ширина, мм	426	453	524	524
Глубина, мм	700	697	707	731
Глубина без учета длины предтопочного тонеля	477	474	484	508
Высота, мм	690	763	843	993
Масса, кг	57	68	72	89
Объем топки, л	45	58	78	100
Объем каменки, л	22	23	33	43
Масса камней не менее, кг	45	50	70	90

Варианты исполнения

Кирасир 10

- Стандартный*
- Стандартный с укороченным топливным каналом для топки печи из парилки
- С встроенным баком для воды

Кирасир 20

- Стандартный*
- Стандартный с укороченным топливным каналом для топки печи из парилки
- INTRO - широкий портал с диагональю 50см.
- С встроенным баком для воды

* имеется вариант со стеклянной дверкой

Кирасир 15

- Стандартный*
- Стандартный с укороченным топливным каналом для топки печки из парилки
- INTRO - широкий портал с диагональю 40см.
- С встроенным баком для воды

Кирасир 25

- Стандартный*
- INTRO - широкий портал с диагональю 50см.

РОССИЙСКАЯ ФЕДЕРАЦИЯ
СЕРТИФИКАТ СООТВЕТСТВИЯ
(обязательная сертификация)

№ **C-RU.ПБ05.В.00049** ТР **0621060**
(номер сертификата соответствия) (учетный номер бланка)

ЗАЯВИТЕЛЬ ООО "ТД Технотрейд". Адрес: 630071, г. Новосибирск, ул. Сибсельмашевская, 26а.
(наименование и место нахождения заявителя) ОГРН: 1055404078950. Телефон (383)344-97-10, факс (383)344-97-10.

ИЗГОТОВИТЕЛЬ ООО "ТД Технотрейд". Адрес: 630071, г. Новосибирск, ул. Сибсельмашевская, 26а. ОГРН: 1055404078950. Телефон (383)344-97-10, факс (383)344-97-10.
(наименование и место нахождения изготовителя продукции)

ОРГАН ПО СЕРТИФИКАЦИИ "ПОЖПОЛИСЕРТ" АНО ПО СЕРТИФИКАЦИИ "ЭЛЕКТРОСЕРТ".
(наименование и место нахождения органа по сертификации) 129226, г. Москва, ул. Сельскохозяйственная, д. 12 А, тел/факс (495) 995-1026. ОГРН: 1037739013355. Аттестат рег. № ССПБ.RU.ПБ05 выдан 26.03.2009г. МЧС России.

ПОДТВЕРЖДАЕТ, ЧТО ПРОДУКЦИЯ Дровяные печи каменки для бани торговой марки "GREIVARI" серии "Кирасир", работающие на твердом топливе, номинальной тепловой мощностью от 9 кВт до 15 кВт, выпускаемые по ТУ 9695-001-77562553-09. Серийный выпуск.

СООТВЕТСТВУЕТ ТРЕБОВАНИЯМ ТЕХНИЧЕСКОГО РЕГЛАМЕНТА (ТЕХНИЧЕСКИХ РЕГЛАМЕНТОВ) Технический регламент о требованиях пожарной безопасности (Федеральный закон от 22.07.2008 N 123-ФЗ)
(наименование технического регламента (технических регламентов), на соответствие требованиям которого (которых) проводилась сертификация) ГОСТ Р 53321-2009 "Аппараты теплогенерирующие, работающие на различных видах топлива. Требования пожарной безопасности. Методы испытаний"

ПРОВЕДЕННЫЕ ИССЛЕДОВАНИЯ И ИЗМЕРЕНИЯ 1. Протокол испытаний № М00071-ТР от 18.06.2009 г. Испытательный центр пожарной безопасности (ИЦ ПБ) «Пожполитест» АНО по сертификации «Электросерт», ССПБ.RU.ИН.061 от 26.03.2009г., 2. Акт о результатах анализа состояния производства № 5234-во от 19.05.2009 г. ОС «Пожполитест» АНО по сертификации «ЭЛЕКТРОСЕРТ», ССПБ.RU.ПБ05 от 26.03.2009 г.

ПРЕДСТАВЛЕННЫЕ ДОКУМЕНТЫ
(документы, представленные заявителем в орган по сертификации в качестве доказательств соответствия продукции требованиям технического регламента (технических регламентов))

СРОК ДЕЙСТВИЯ СЕРТИФИКАТА СООТВЕТСТВИЯ с 29.06.2009 по 28.06.2014

Руководитель (заместитель руководителя) органа по сертификации *А.Н.Аксенов* А.Н.Аксенов
(подпись, инициалы, фамилия)

Эксперт (эксперты) *И.И. Далбинин* И.И. Далбинин
(подпись, инициалы, фамилия)

Дровяные печи-каменки для бани GREIVARI

Модели КИРАСИР 10, 15, 18, 20, 22, 25

РУКОВОДСТВО ПО УСТАНОВКЕ И ЭКСПЛУАТАЦИИ

1. Общие положения.....	2
2. Устройство печи.....	3
3. Выбор модели печи.....	5
4. Установка печи.....	6
4.1. Подготовка печи к использованию.....	6
4.2. Противопожарные мероприятия.....	6
4.3. Конструкция основания.....	8
4.4. Установка печки сквозь стену.....	10
4.5. Установка дымохода, бака, теплообменника.....	11
4.6. Установка дверки.....	12
4.7. Колосники.....	12
5. Эксплуатация печи.....	13
5.1. Дрова.....	13
5.2. Камни.....	13
5.3. Растопка печи.....	14
5.4. Регулирование тяги и мощности нагрева.....	15
5.5. Бак для воды.....	15
5.6. Чистка печи и дымохода от сажи, удаление золы	15
5.7. Действия при возникновении проблем в процессе эксплуатации.....	16
5.8. Транспортировка печи.....	17
6. Гарантия.....	18
7. Сертификация.....	19
8. Комплект поставки.....	20
9. Свидетельство о приемке.....	21

1. Общие положения

Перед установкой печи обязательно изучите данное Руководство.

Держите Руководство в доступном месте недалеко от печи для того, чтобы оперативно найти необходимую информацию во время эксплуатации печи.

При установке и эксплуатации печи необходимо следовать настоящему Руководству. Невыполнение Руководства может повлечь за собой опасные ситуации и причинить ущерб, в т.ч. и здоровью.

Печи предназначены для использования только в домашней бане.

Печь нельзя использовать для других целей, например, для сушки белья, для интенсивного и длительного отопления помещений, для копчения и сушки продуктов и т.п. Также запрещено использовать печь в производственных помещениях взрывопожарной безопасности категорий А, Б, В.

Печь нельзя ничем накрывать во время топки или пока она еще горячая.

Дровяная печь-каменка – это отопительное устройство, принцип работы которого состоит в накоплении тепла, циркуляции воздуха и излучении тепла. Поэтому поверхности конвектора, бака для воды, дверки и камни во время работы сильно нагреты. Во избежание ожогов будьте внимательны и осторожны и не прикасайтесь к нагретым поверхностям и камням.

Не используйте печь в коммерческих целях. В этом случае печь снимается с гарантии.

Не держите постоянно каменку раскаленной докрасна во время топки печи, это резко сокращает срок службы печи. Мощность печи позволяет достигать и поддерживать высокую температуру в парилке без раскаливания стенок топки.

Помните, что экстремально высокая температура в парилке не является комфортной и безвредной для большинства людей.

Гарантийный Талон

96 9559

Код К-ОКП

Дата продажи _____

(год, месяц, число)

М.П. _____

Торгующей организации

Модель	
Дата выпуска	
Штампы производителя	
Дата продажи	
Наименование и штамп торгующей организации	

Производитель

Дровяные печи-каменки для бани «Кирасир» изготовлены	ООО «ТД Технотрейд», Россия, 630071, г. Новосибирск, ул. Сибсельмашевская, 26-а. Тел./факс: (383) 344-97-10; e-mail: greivari@technotv.ru
--	---

**БЛАГОДАРИМ ВАС
ЗА ДОВЕРИЕ К ПРОДУКЦИИ GREIVARI
С легким паром!**

2. Устройство печи

Конструкция печи состоит из следующих узлов: каменка, кожух-конвектор, топка, удлиненный топливный тоннель, дверка, зольник (зольный ящик), патрубок-переходник для установки дымохода и бака.

Выпускается модель печи с коротким топливным тоннелем для топки печи из парилки.

Также выпускаются модели с встроенным баком для воды.

На дымоход можно дополнительно навешивать бак для воды и теплообменник самоварного типа.

Каменка

Большая масса камней от 45 до 90 кг в зависимости от модели.

Прогрев камней с нескольких сторон.

Дымовой коллектор увеличивает площадь нагрева камней.

Дополнительный прогрев камней за счет обдува горячими конвекционными потоками.

Наклонное дно каменки не позволяет «залить» камни.

Кожух-конвектор

Передняя и задняя стороны изготовлены из зеркальной нержавеющей стали.

Кожух окрашен термостойкой эмалью с двух сторон, что защищает его от ржавчины.

Верхнее расположение конвекционных отверстий по всем четырем сторонам.

Изогнутая напряженная форма поверхности придает ей большую жесткость по сравнению с распространенными плоскими поверхностями.

Кожух примыкает сверху к массивной рамке корпуса, а внизу – крепится к специальным лонжеронам.

Топка

Сделана из конструкционной стали с толщиной стенок от 3 до 6 мм (в зависимости от модели печи).

Дымовой коллектор и дефлектор сделаны из стали толщиной 6мм.

Зольные «подушки» - полости, находящиеся на уровне колосниковой решетки, защищают печь от перегрева.

Балочный колосник - воздухоподогреватель - увеличивает эффективность горения, нагревая входящий воздушный поток до 130-150°C.

Горизонтальный дефлектор в топке направляет газопламенный поток в область вторичного дожигания, а затем в дымовой коллектор для более

интенсивного прогрева камней

Задняя стенка топки защищена от перегрева нержавеющей аэродинамическим соплом-экраном подачи вторичного воздуха.

Размер топки позволяет полностью обеспечить сгорание летучих углеводородов, выделяющихся при горении дров в размере 35-56% от общего весового состава топлива.

Топливный тоннель

Позволяет топить печь из смежного помещения.

В моделях INTRO и 2010 портал закрывает монтажные отверстия и упрощает монтаж.

Также выпускается модель с коротким топливным тоннелем, позволяющим топить печь из парилки.

Зольник

Выдвижной зольник позволяет регулировать процесс горения и освободить печь от золы.

Дверка

Выпускается в трех вариантах: стандартная металлическая, стандартная со стеклом и с панорамным стеклом (модель INTRO).

В стеклянную дверку вставляется жаростойкое стекло производства SCHOTT ROBAX, Германия. Толщина стекла 5 мм, максимальная температура 760°C.

Дымоход и бак для воды

Внутренний диаметр присоединяемого дымохода не менее 115мм для моделей Кирасир 10, 15, 20. Для печи Кирасир 25 диаметр дымохода 150мм. Для печи используется любой типовой дымоход из нержавеющей стали, имеющийся в продаже.

Бак для горячей воды любого производителя, навешивающийся на трубы указанных выше диаметров.

9. Свидетельство о приемке

Печь для бани Кирасир Модель _____
изготовлена в соответствии с требованиями государственных стандартов и действующей технической документации, соответствует ТУ 9695-001-77562553-09 и признана годной для эксплуатации.

Дата выпуска _____
(год, месяц, число)

Начальник ОТК _____
Подпись _____ Расшифровка _____

8. Комплект поставки

8.1. Стандартное исполнение модели 2010г.

1. Дровяная печь-каменка Кирасир	1 шт.
2. Коробка с комплектующими	1 шт.
2.1. Планки колосниковые	8 шт.
2.2. Крышка прочистного отверстия	1 шт.
2.3. Переходник	1 шт. *
2.4. Шайба 5 ГОСТ 11648 (стопорная разрезная)	1 шт.
2.5. Ручка	1 шт.
2.6. Ось ручки	1 шт.
2.7. Руководство по установке и эксплуатации	1 шт.
3. Зольный ящик	1 шт.
4. Портал	1 шт.
5. Упаковка	1 шт.

8.2. Модели INTRO

1. Дровяная печь-каменка Кирасир INTRO	1 шт.
2. Коробка с комплектующими	1 шт.
2.1. Планки колосниковые	8 шт.
2.2. Крышка прочистного отверстия	1 шт.
2.3. Переходник	1 шт. *
2.4. Руководство по установке и эксплуатации	1 шт.
3. Зольный ящик	1 шт.
4. Портал	1 шт.
5. Упаковка	1 шт.

* для Кирасир 25 уже встроен в печь

3. Выбор модели печи

Выбор печи желательно проводить с участием специалистов.

При выборе модели печи необходимо руководствоваться следующими основными параметрами:

- объем парилки;
- объем смежных отапливаемых помещений;
- желаемая температура воздуха в парилке;
- использование бани в зимнее время.

Соответственно, при увеличении каждого параметра требуется увеличение мощности печи.

Материал стен парилки также оказывает на выбор печи существенное влияние. Так при расчете мощности печи надо учесть, что 1м² кирпичной кладки или стеклянной поверхности увеличивает энергозатраты и равнозначен увеличению объема парилки на 1.5-3м³. Если все стены парилки бревенчатые, то нужно увеличить кубатуру парилки в 1.25-1.5 раза.

Исходя из этих зависимостей и с учетом возможных теплопотерь, печи «Кирасир» рассчитаны на следующие объемы парилок:

Кирасир 10 - 6 – 12 м³

Кирасир 15 - 8 – 16 м³

Кирасир 20 – 12 - 24 м³

Кирасир 25 - 16 – 32 м³.

Следует учесть, что указанные показатели базируются на статистических и опытных данных и носят рекомендательный характер, но с достаточно высокой степенью достоверности.

Все расчеты сделаны для отдельно стоящей бани с толщиной стен из бруса не менее 15см, не имеющей других источников тепла и с высотой потолка в парилке в размере 210см.

Объем парилки, рекомендуемый для конкретной модели печей «Кирасир», рассчитывается из условий нормальной эксплуатации печи.

4. Установка печи

4.1. Подготовка печи к использованию

Освободите печь от всех наклеек и защитных пленок.

Установите печь (без камней) на огнестойкое основание во дворе.

Подсоедините патрубок- переходник(в печах Кирасир 25 уже встроены) и наполненный бак для воды (если имеется). Дымоход устанавливается на патрубок, расположенный ближе к топливному тоннелю. Закройте второе, прочистное, отверстие, ближе к задней стороне каменки, крышкой.

Установите колосник (согласно п.п. 4.7).

Навесьте дверку (согласно п.п. 4.6.).

Установите на дверку ручку(согласно п.п. 4.6.2.), в печах Кирасир INTRO уже установлена.

Проверьте наличие сопла-экрана, расположенного на задней стенке топки.

Сожгите в печи две охапки дров.

Горение продолжить до исчезновения неприятного запаха гари.

Проверьте состояние всех узлов печи.

Слейте воду из бака.

Рекомендуется во время первых растопок печи в бане обеспечивать хорошую вентиляцию в парилке.

4.2. Противопожарные мероприятия

Установку печи рекомендуется поручить специалистам.

Помните, что безопасная работа печи обеспечивается не только ее конструкцией и соблюдением правил эксплуатации, но также и мерами противопожарной безопасности, осуществляемыми при строительстве бани (сауны).

Пренебрежение безопасными расстояниями, неправильное использование огнезащитных преград и нарушение правил эксплуатации грозит риском возгорания!

Установка печи и монтаж дымовой трубы должны производиться в соответствии со СНиП 41-01-2003.

Расстояния безопасности от печи до возгораемых материалов:

- в стороны и назад – 500мм

- вперед (от топочной дверки) – 1250 мм

- вверх (от верхней поверхности печи до потолка) – 1200 мм

Передняя и боковая поверхность печи могут располагаться на расстоянии не менее 50мм от стены, сделанной из негорючих материалов (см. Рис.2).

7. Сертификация

Печи «Кирасир» имеют обязательный сертификат соответствия Российской Федерации о соответствии требованиям «Технического регламента о требованиях пожарной безопасности (Федеральный закон от 22.07.2008 № 123-ФЗ» и ГОСТ Р 53321-2009 «Аппараты теплогенерирующие, работающие на различных видах топлива. Требования пожарной безопасности. Методы испытаний»

6. Гарантия

Гарантийный срок эксплуатации – 12 месяцев с момента продажи изделия через предприятие торговли. Факт продажи фиксируется отметкой о дате продажи и заверяется штампом торгового предприятия.

При отсутствии отметок в гарантийном талоне гарантийный срок исчисляется с даты выпуска изделия заводом-изготовителем.

При эксплуатации изделия с нарушениями правил изложенных в настоящем Руководстве завод снимает с себя все обязательства по гарантийному и послегарантийному обслуживанию.

В течение гарантийного срока все обнаруженные потребителем неисправности устраняются бесплатно. Расходы, связанные с доставкой, монтажом и демонтажем изделия на производителя не возлагаются.

Гарантия не распространяется на печи, эксплуатирующиеся в коммерческих банях.

Гарантия также не распространяется на элементы двери, непосредственно контактирующие с огнем: стекло, шнур и лента.

Безопасное расстояние от неизолированной трубы до поверхности из горючих и трудногорючих материалов – не менее 1000мм.

Если перед топочной дверкой находится пол из горючих или трудногорючих материалов, то следует защитить пол от возгорания под топочной дверкой металлическим листом размером 700x500мм толщиной не менее 1мм, располагаемым длинной его стороной вдоль печи.

Высоту дымовых труб, считая от колосниковой решетки до устья, следует принимать не менее 5 м.

Высоту дымовых труб, размещаемых на расстоянии, равном или большем высоты сплошной конструкции, выступающей над кровлей, следует принимать:

- не менее 500 мм - над плоской кровлей;

- не менее 500 мм - над коньком кровли или парапетом при расположении трубы на расстоянии до 1,5 м от конька или парапета;

- не ниже конька кровли или парапета - при расположении дымовой трубы на расстоянии от 1,5 до 3 м от конька или парапета;

- не ниже линии, проведенной от конька вниз под углом 10° к горизонту, при расположении дымовой трубы от конька на расстоянии более 3 м.

Дымовые трубы следует выводить выше кровли более высоких зданий и сооружений, пристроенных к бане с дровяной печью-каменкой.

При монтаже дымовой трубы в зданиях с кровлей из горючих материалов обеспечить трубу искроуловителем из металлической сетки с отверстиями размером не более 5x5мм.

При проходе трубы через потолок необходимо выполнить разделку.

Разделка должна быть больше толщины перекрытия (потолка) на 70 мм. При установке разделки учитывать, что безопасное расстояние от поверхности трубы до горючей поверхности составляет не менее 380мм. Разделка делается из металлического листа по асбестовому картону толщиной 10мм. Разделка заполняется негорючими материалами.

При проходе через крышу расстояние в свету от наружной поверхности трубы до стропил, обрешеток и других деталей кровли из горючих и трудногорючих материалов должно составлять не менее 250мм.

Топливный тоннель устанавливается только в стене, сделанной из негорючих материалов (кирпич, бетон и т.п.). В этом случае минимальное расстояние от поверхности предтопочного тоннеля до горючих материалов не менее 260мм.

Зазоры, возникающие в процессе монтажа, рекомендуется заполнять негорючими материалами (шлак, керамзит, базальтовая вата и т.п.). Схема установки печи с соблюдением мер противопожарной безопасности

чистки стекол каминов.

При чистке печи нельзя применять абразивные материалы, острые твердые предметы и т.п.

5.7. Действия при возникновении проблем в процессе эксплуатации

Если Вы заметили отклонения от нормальной работы печи, то рекомендуется действовать в следующем порядке:

В баню попадает дым, плохая тяга.

1. Открыта ли заслонка (шибер) на дымовой трубе.
2. Проверьте плотность соединения стыков трубы, в т.ч. с каменкой.
3. Закрыто ли прочистное отверстие крышкой.
4. Свободен ли дымоход (он может быть непрочищенным, закрытым снегом (льдом) и т.п.).
5. Не нарушена ли целостность дымохода.
6. Достаточна ли высота дымохода (высота дымохода от пола должна составлять примерно 5м).
7. В конструкции дымохода имеются горизонтальные участки, или несколько отклонений от вертикальной оси, или угол отклонения составляет более 45° .

Недостаточный нагрев камней.

1. Проверьте, протопили ли вы печь достаточным количеством дров (одна полная закладка сухих дров).
2. Не слишком ли сильна или наоборот, слаба тяга. Попробуйте ее отрегулировать согласно п.5.4. настоящего Руководства.
3. В каменке находится больше камней, чем положено (правильная укладка камней описана в п.5.2. Руководства).
4. Не уложены ли камни слишком плотно.
5. Камни имеют необходимый размер (5-10см) и форму (плоские не рекомендуются).

В каменке должны использоваться камни пригодные для бани.

Баня недостаточно прогревается.

1. Выбрана печь недостаточной мощности для такой кубатуры
2. Баня выстроена из сырого материала
3. Правильно ли организован процесс горения (п.п.5.3., 5.4., 5.6.)
4. Проверьте состояние дымохода и тяги.
5. Проверьте укладку камней

Замена стекла в дверке

В случае повреждения стекла его надо заменить. Печь с



Рис. 3. Схема установки печи (вид сбоку)

приведена на рис. 2 и 3.

4.3. Конструкция основания

Печь устанавливают строго горизонтально (для выравнивания печи по горизонтали на внутренней поверхности печи приварены гайки и установлены опорные болты) на неподвижное и прочное основание из огнеупорного материала. Толщина основания – не менее 60 мм. Для этого можно выложить площадку толщиной 1/4 кирпича, во все стороны от каменки на 250 мм. Сверху кирпичную кладку закрыть металлическим листом или стяжкой из марочного цементного раствора.

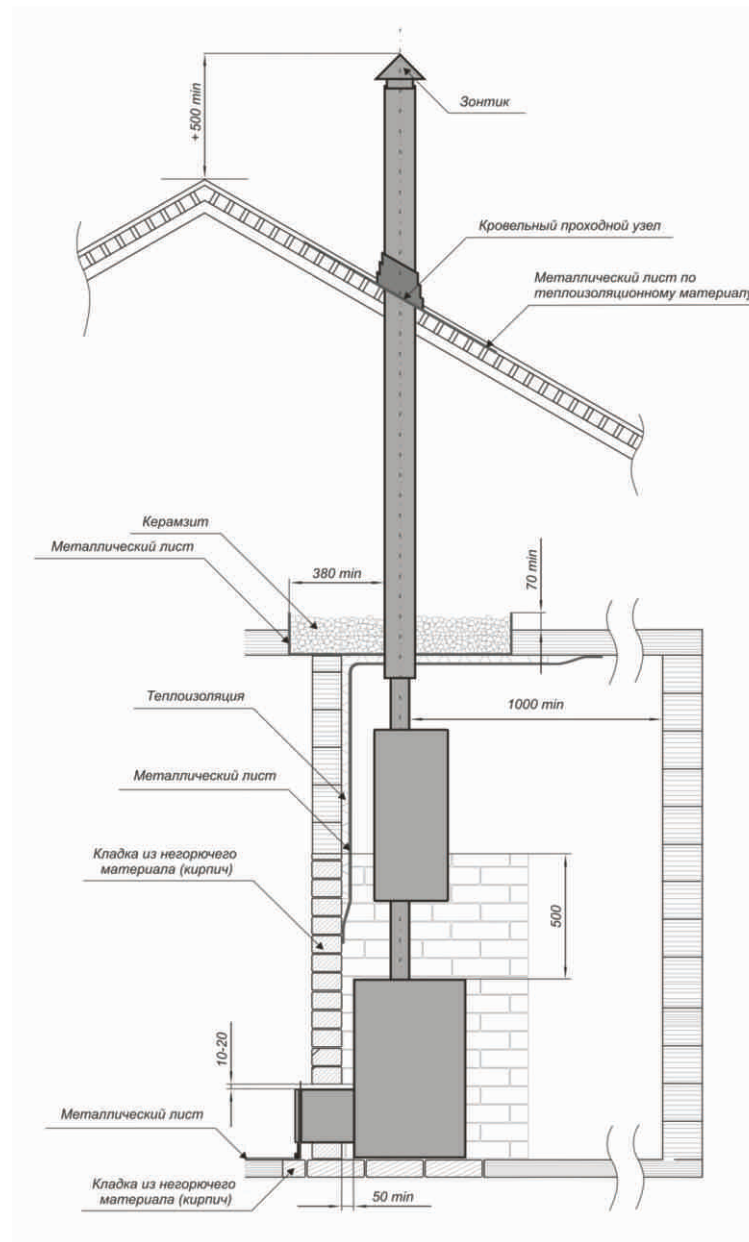
Уровень полов в парилке и в смежном помещении, куда выводится предпочный тоннель, должен быть одинаковым. Допускается, что уровень пола в смежном помещении может быть немного ниже, чем в парилке.



Рис. 2. Схема установки печи (вид сверху)

поврежденным стеклом эксплуатировать нельзя.

Для замены стекла надо:

1. Снять дверку, для чего вытянуть вверх ось из шарнира;
2. Отвинтить два винта на лицевой стороне дверки (крепление логотипа GREIVARI) и освободить гайки;
3. Снять нижнюю прижимную планку с внутренней поверхности двери;
4. Сдвинуть вниз и вытащить поврежденное стекло;
5. Аккуратно вставить новое стекло* под верхнюю прижимную планку;
6. Установить на нижний край стекла нижнюю прижимную планку совместив отверстия в планке с отверстиями на двери;
7. Завинтить винты с гайками;
8. Поставить дверь на место и вставить ось.

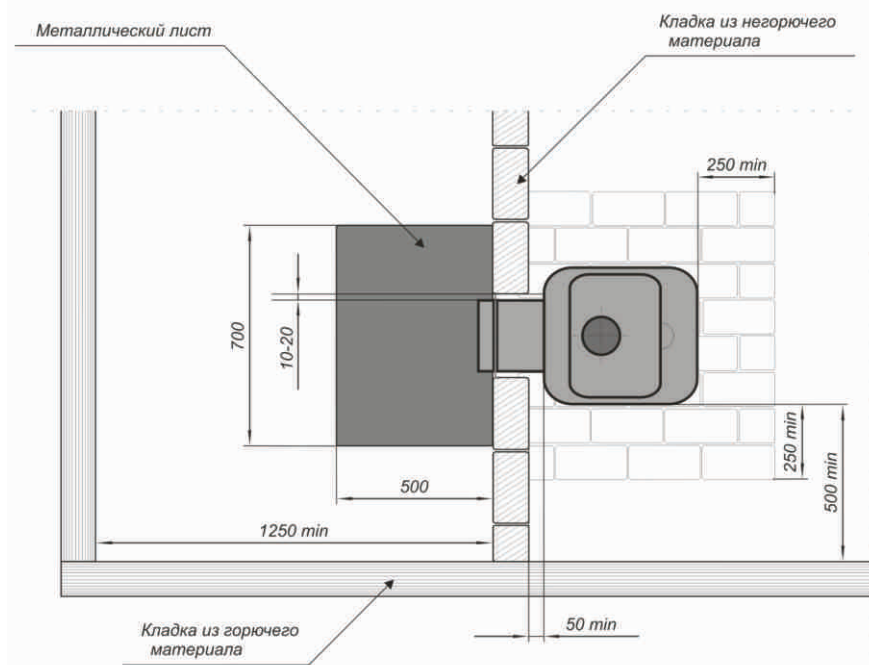
Помните, что большинство проблем возникает при неправильной эксплуатации печи. Поэтому выполняйте требования данного Руководства.

5.8. Транспортировка печи

Печь транспортируется в специальной заводской упаковке, максимально защищающей печь от внешних повреждений.

Если возникла необходимость транспортировать печь без упаковки, то печь необходимо устанавливать вертикально.

Класть печь на бок не рекомендуется, так как при транспортировке кожух-конвектор может получить вмятины. В этом случае производитель не несет ответственности за полученные повреждения.

* - на новое стекло требуется по образцу поврежденного наклеить жаростойкий уплотнительный шнур для предотвращения вибрации и перемещения стекла при эксплуатации печи.

4.4. Установка печи сквозь стену

4.4.1. Установка печей моделей 2010

Проделайте в стене прямоугольное сквозное отверстие на основании размеров из таблицы с учетом того, чтобы вокруг топливного тоннеля оставалось с каждой стороны свободное пространство примерно 10-20мм.

Чертежные размеры (стандартная дверь без стекла) модели 2010г.:

Размеры, мм	Кирасир 10	Кирасир 15	Кирасир 20	Кирасир 25
Высота от пола до верха предтопочного тоннеля	410	445	445	445
Ширина	251	281	281	281

Вытащите зольный ящик.

Установите печь на свое место в парилке.

Протяните печь (без портала) максимально вперед, так, чтобы топливный тоннель вошел в отверстие в стене.

Уплотните свободное пространство между стеной и поверхностью печи огнестойкой минеральной ватой. Следуйте инструкциям производителя минеральной ваты. Рекомендуется использовать вату, в которой минеральные волокна способны выдерживать, не плавясь, температуру свыше 1000°C. Связующий компонент должен иметь температуру испарения не менее 250°C.

Прикрепите портал к рамке топливного тоннеля. Для этого вставьте зацепы на внутренней стороне портала в соответствующие пазы на лицевой плите. Проследите, чтобы все соединительные элементы совпали.

Потяните печь в сторону парилки до полного соприкосновения портала со стеной.

Вставьте ящик зольника.

4.4.2. Установка печи модели INTRO

Проделайте в стене прямоугольное сквозное отверстие на основании размеров из таблицы с учетом того, чтобы вокруг топливного тоннеля оставалось с каждой стороны свободное пространство примерно 10-20мм.

Чертежные размеры (INTRO) с учетом рамки:

Размеры, мм	Кирасир 15	Кирасир 20	Кирасир 25
Высота от пола до верха предтопочного тоннеля	528	603	603
Ширина	410	485	485

Не используйте длинных дров. Топливный тоннель не предназначен для сжигания дров.

5.4. Регулирование тяги и мощности нагрева

При зажигании огня в топке заслонка (шибер) и ящик зольника должны быть открыты.

Если огонь уже хорошо горит, тяга регулируется с помощью выдвижного зольного ящика, обычно он должен быть выдвинут на 0.5-2.0 см.

Основную тягу можно регулировать с помощью заслонки (шибера) на дымовой трубе.

Заслонку во время горения закрывать нельзя, т.к. существует опасность угара.

Тяга в печи правильная, если процесс горения регулируется с помощью зольника и если пламя горит спокойно прямо вверх.

На мощность нагрева может влиять качество и количество топлива.

Избегайте длительного нагрева топки докрасна.

5.5. Бак для воды

Печь может быть оснащена баком для воды. Бак можно использовать только для нагрева воды. При этом надо соблюдать следующие правила:

- кран бака должен быть закрыт, кроме момента его использования;
- если вода в баке замерзнет, то бак может лопнуть, поэтому в холодное время года необходимо сливать воду из бака;
- при нагреве печи сильно нагревается и кран бака – **будьте осторожны.**

5.6. Чистка печи и дымохода от сажи, удаление золы

Поверхность печи можно чистить слабым моющим раствором, вытирая их мягкой влажной тряпкой.

Если после растопки печи на колоснике осталась зола, то ее следует удалить, используя для этого металлический совок и ведро. Будьте внимательны - непрогоревшую золу следует залить водой!

Остывшую и прогоревшую золу, находящуюся на дне «зольных подушек» (спереди и сзади от колосниковой решетки) убирать не надо.

Находящееся на дымовом коллекторе ближе к задней стороне отверстие служит для очистки трубы металлическим ершиком; через него также прочищают внутренние поверхности топки. Не забывайте после чистки закрыть отверстие крышкой!

В зависимости от частоты использования печи ревизию и очистку необходимо делать 2-6 раз в год. Обязательно перед началом сезона и в его конце.

Стекло рекомендуется очищать при помощи специальной жидкости для

Камни не следует укладывать слишком плотно. После укладки камней между ними должны остаться воздушные зазоры.

Камни рекомендуется проверять не менее двух раз в год – не крошатся ли они, не появились ли на них трещины.

Надежнее всего пользоваться камнями, приобретенными в специализированных местах продаж оборудования и товаров для бань и саун.

Рекомендуется использовать габбро-диабаз, перидотит, жадеит, талькохлорит и др. специальные камни.

Путем подбора размеров камней, их количества и добавления камней других пород, можно изменять характеристики пара с учетом особенности бани и предпочтений ее хозяина.

Поскольку эти характеристики всегда различны, то не существует универсального правила – наилучший вариант Вы найдете сами опытным путем.

С легким паром!

5.3. Растопка печи

Положить в топку параллельно колосниковой решетке два небольших полена, между ними – немного щепок для зажигания и зажгите огонь. Затем положите несколько небольших поленьев поперек. Закройте дверку топки и оставьте ящик зольника открытым примерно на 3 см.

Когда огонь прогорит 5 мин, заполните топку более крупными поленьями параллельно колосниковой решетке.

Рекомендуемое расстояние от верхней поверхности дров до верхней поверхности топки должно составлять не менее 20см.

Затем регулируйте процесс горения, уменьшая воздушный зазор ящика зольника, который должен оставаться открытым на 0.5-2.0 см.

Во время этой фазы нагрева стенки топки должны в верхней части раскалиться на некоторое время. Обычно парилка нагревается до температуры, достаточной для посещения парилки за 40-50 мин.

В зависимости от времени, проведенного в бане, температуры воздуха в парилке может потребоваться дополнительная закладка дров в топку.

Когда первая закладка дров обуглится (40-60 мин. при оптимальной тяге) топку заполняют более крупными поленьями. Если в парилку идут не сразу, то можно ящик зольника закрыть полностью или оставить открытой щель в несколько миллиметров. Закладка дров в таком режиме будет гореть долго. При посещении парилки можно добавить несколько поленьев.

Вытащите зольный ящик.

Установите печь на свое место в парилке.

Протяните печь (без портала) максимально вперед, так, чтобы топливный тоннель вошел в отверстие в стене.

Уплотните свободное пространство между стеной и поверхностью печи огнестойкой минеральной ватой. Следуйте инструкциям производителя минеральной ваты. Рекомендуется использовать вату, в которой минеральные волокна способны выдерживать, не плавясь, температуру свыше 1000°C. Связующий компонент должен иметь температуру испарения не менее 250°C.

Прикрепите портал к рамке топливного тоннеля. Для этого вставьте зацепы на внутренней стороне портала в соответствующие пазы на рамке. Проследите, чтобы все соединительные элементы совпали.

Потяните печь в сторону парилки до полного соприкосновения портала со стеной.

Вставьте ящик зольника.

4.5. Установка дымохода, бака, теплообменника

Имеющийся в комплекте патрубок-переходник установите в отверстие, расположенное ближе к передней стороне печи, т.е. ближе к топливному тоннелю. На этот переходник может монтироваться дымовая труба, бак для воды или теплообменник «самоварного» типа.

Внимание: на печах модели Кирасир 25 переходник уже вварен.

Для более эффективного использования печи обязательно установите на дымоходе заслонку (шибер).

Производитель рекомендует делать дымоход комбинированным из двух частей: модульные трубы из нержавеющей стали толщиной 0.5мм и готовых модулей трубы с термоизоляцией («сэндвич»). При этом «сэндвич» необходимо установить в чердачном помещении, а неизолированные модули трубы с шибером в парилке.

В местах прохождения сквозь деревянный потолок и крышу трубу нужно теплоизолировать особенно тщательно. С течением времени в области контакта дерево просушивается настолько, что может загореться уже при температуре около 100°C.

По этой же причине не захламляйте чердачное помещение.

Теплоизоляция трубы дымохода также необходима для предотвращения образования конденсата. В конденсате растворяются дымовые газы, образуя кислоты, которые разъедают материал трубы.

Поэтому старайтесь использовать только сухие дрова. Зимой

вероятность образования конденсата увеличивается.

При прохождении трубы через кровельное перекрытие рекомендуется использовать типовой кровельный проходной узел.

При выборе объема бака рекомендуется считать, что на одного человека требуется ведро (8-10 л) горячей воды. Примерно такое же количество воды используется для запаривания веников. Бак, также как и труба, устанавливается на патрубок ближний к передней стороне печи.

Если имеется необходимость выноса бака для горячей воды в соседнее помещение, производитель рекомендует воспользоваться теплообменником «самоварного» типа, установленном на дымовой трубе.

При монтаже и эксплуатации такого теплообменника руководствуйтесь инструкциями производителя.

4.6. Установка дверки

4.6.1. Модели INTRO поставляются с установленными дверками в сборе.

4.6.2. Установка ручки в дверь модели 2010г.

Ручку можно устанавливать как на уже навешанную на печь дверку, так и на снятую с печи. Для того, что б снять дверку с петель, вытяните вверх ось крепления двери к лицевой плите, поддерживая при этом дверцу.

Вставьте ручку в паз двери с наружной стороны крючком вверх. Вставьте ось в отверстие на боковой стороне двери, так чтобы она прошла через круглое отверстие в ручке. Зафиксируйте ручку с помощью стопорной разрезной шайбы.

Установите дверь на место, вставьте ось в петли.

Со стеклянной дверкой надо обращаться осторожно!

Нельзя сильно хлопать и заталкивать дверкой дрова в топку

4.7. Колосник

Колосник печи состоит из 8 металлических пластин толщиной 5 мм.

Перед первой протопкой установите каждую пластину в пазы в нижней части топки.

Регулярно контролируйте правильность установки пластин колосника во время использования.

5. Эксплуатация печи

5.1. Дрова

В качестве топлива используются обыкновенные необработанные дрова, желательны крупно колотые. Наилучшими являются березовые и ольховые дрова. Использование дров других распространенных пород допускается без ограничений.

Топка печи каменным углем не допускается!

Длина полена – примерно 30 см. Нельзя жечь пропитанные дрова или дрова с гвоздями, плиты из древесной стружки, пластика, покрытый пластиковой пленкой картон и бумагу в больших количествах – они могут повредить топку и дымоход, дают неприятный запах и выделяют вредные для дыхания химические соединения.

Не заполняйте топку слишком мелко наколотыми дровами, щепками, мелкими кусочками и стружкой, так как при их сгорании может мгновенно возникнуть неожиданно высокая температура.

Дрова нельзя хранить в непосредственной близости от топки. Вносите в баню такое количество дров, которое помещается в топку за один раз. Только тогда, когда над слоем оставшихся древесных углей в топке нет голубовато-синего пламени (следствие сгорания ядовитого оксида углерода, так называемого угарного газа), топка считается законченной.

Через 5-10 минут можно закрыть дверку, зольный ящик и заслонки.

5.2. Камни

Для использования в бане рекомендуются камни, специально для этого предназначенные.

Если нет возможности применения таких камней, то используйте природные камни неправильной формы темного цвета, т.к. темный цвет может свидетельствовать о том, что камень имеет вулканическое происхождение.

Оптимальный размер камней от 5 до 10см. В камнях неизвестного происхождения могут присутствовать сернистые соединения, выделяющие при нагреве неприятный запах. Большую опасность для здоровья представляют камни, содержащие радионуклиды.

Перед использованием камни надо тщательно промыть в проточной воде.

Для обеспечения циркуляции воздуха камни размещаются следующим образом: на дно укладываются самые крупные (9-10 см), сверху мелкие (5-6 см). Каменка заполняется до краев, но не выше. Допускается в центре каменки выложить возвышение высотой до 5см.